



**SW 250** (Ref. 553011)

**Doppelblättriger Türantrieb**

**Anleitung**

Version April 2020

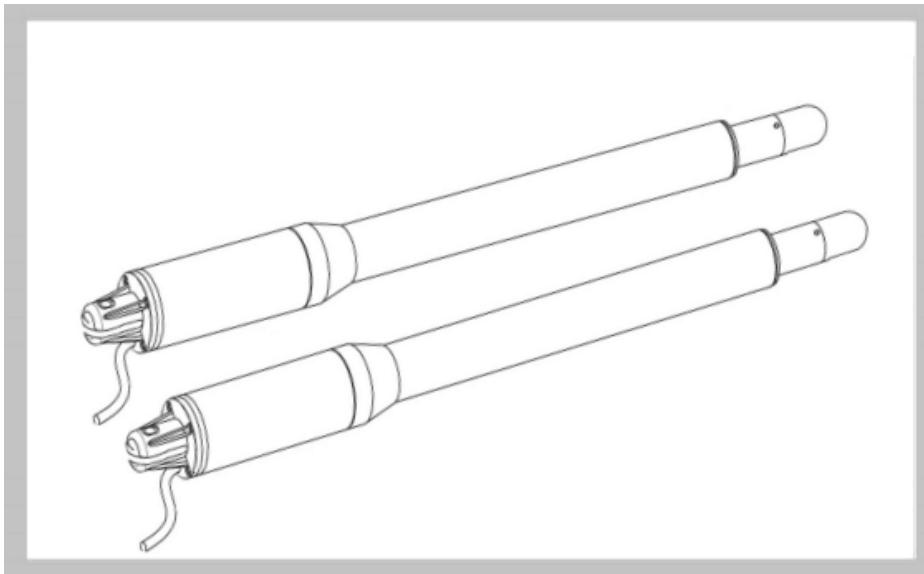

**Warnung**

Bitte lesen Sie das Handbuch vor der Installation

**WARNUNG:** • Dieses Produkt muss von professionell geschultem Personal gemäß den Sicherheitsvorschriften im Bereich

der Türöffnungsanlagen für Wohn- und Geschäftshäuser installiert werden. Unqualifiziertes Personal kann das Gerät beschädigen. • Elektrische Stromversorgung muss vor der Installation oder Wartung getrennt werden. • Bitte lesen Sie die Anweisungen vor der Installation sorgfältig durch. Unsachgemäße Installation oder unsachgemäße Verwendung des Produkts kann schwere Schäden an benutzerund eigentum verursachen. • Wenn das elektrische Kabel beschädigt ist, muss es durch einen vollständig und ordnungsgemäß isolierten Draht ersetzt werden, um Stromschlag zu vermeiden. • Halten Sie drahtlose Sender ablösefrei für Kinder. • Lassen Sie Kinder oder andere Personen während des Betriebs nicht hinter dem Weg der Motorarme oder in den Torweg stehen. • Verwenden Sie keine drahtlosen Fernsender, wenn der Empfänger außer Sichtweite ist. • Installieren Sie keine Produkte in korrosiven, brennbaren oder explosiven Umgebungen. • Vermeiden Sie die Installation des Motorarms, in dem der Handentriegelungsknopf der Öffentlichkeit ausgesetzt ist.

Achten Sie auf den Raum zwischen dem Pfosten und dem Torflügel, wo beim Bewegen der Türein gefährlicher Raum zum Kneifen des Objekts oder der Personen entstehen kann. Lenkereinheit empfohlen, mit einer Blechdose zum Schutz vor Regen oder starker Sonneneinstrahlung zu bedecken. Das Hauptversorgungskabel sollte gegen Reißen oder Beschädigungen gesichert werden.

## Abmessungen des Antriebsarms in mm

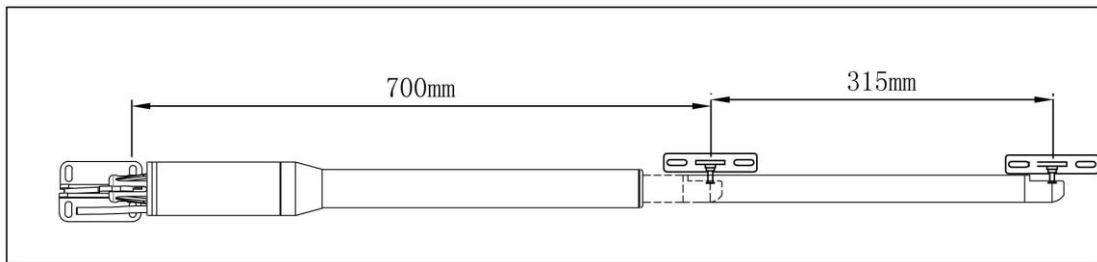

Obr.1

## Beschreibung des Antriebsarms



Abb.2

- 1: Hintere feste Halterung
- 2: Fester vorderer Torhalter
- 3: 300 mm langgestreckter Arm
- 4: Motor
- 5: Netzkabel

**Öffnen Gateway Manuell:** Release Schlüssel Eine Könnte Ihre Lift.(Nämlich Unten)

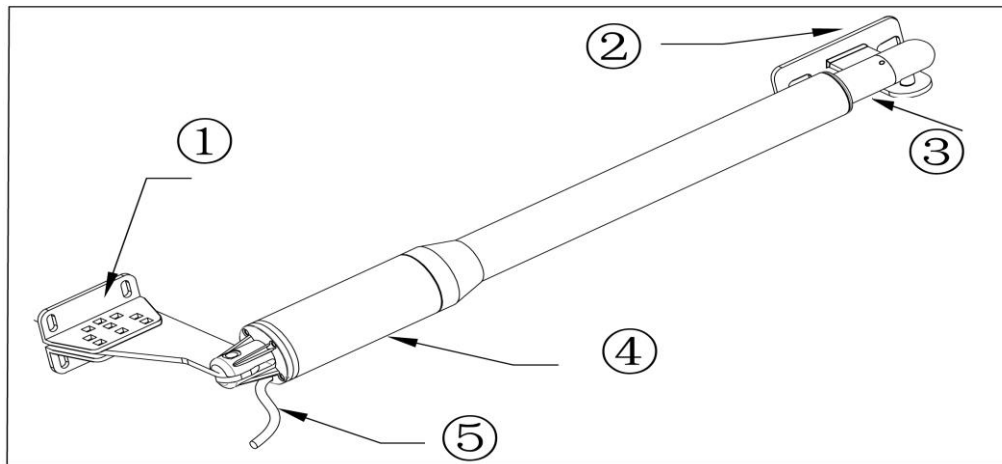
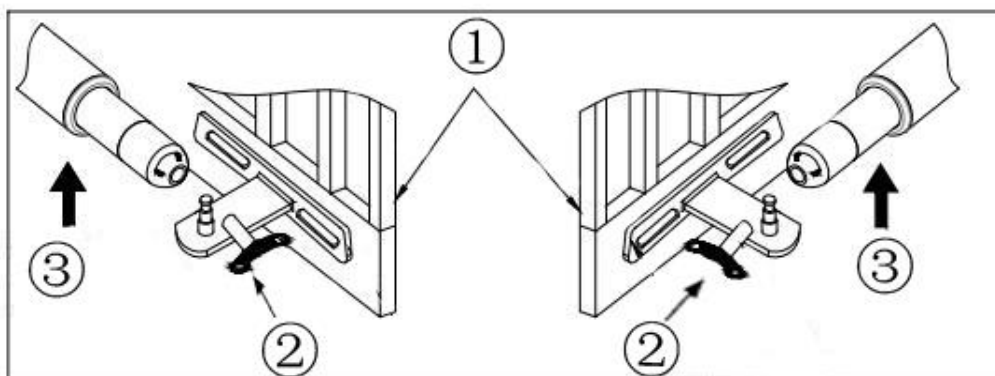

Obr.3

- 1: Gate
- 2: Manueller Schlüssel
- 3: Lösen Sie den Schlüssel, heben Sie ihn an und trennen Sie den Motor vom Gate

### **Funktionen und Optionen zum Öffnen des Gateways:**

1. Im Falle eines Stromausfalls: Verwenden Sie den Handschlüssel, um motorisch und torlos zu lösen, öffnen oder schließen Sie das Tor manuell. (siehe Abb.3)
- 2 . Wenn das Tor auf ein Hindernis trifft, stoppt es.
3. Optional: Der Gateway-Controller kann an ein Solarpanel angeschlossen werden
4. Geschwindigkeitsregelung: Die Öffnungs- und Schließgeschwindigkeit der Tür kann eingestellt werden.
5. Sanfter Start: Der Türantrieb ist mit Softstartfunktion für einen komfortablen Start ausgestattet
6. Auto Close: Der Türantrieb ist mit automatischer Schließfunktion mit einstellbarer Schließverzögerung ausgestattet.
7. Einzel- oder Doppeltor: Entweder ein oder beide Torflügel können geöffnet werden.
8. Mehrere Sender: Ermöglicht es Ihnen, leicht anpassen  
mehrere einzigartige Fernbedienungen zur Steuerung des Türantriebs
9. Batterie-Backup: DC 24V Backup-Batterie kann verwendet werden
10. Optionale Geräte: Fotozelle, Tastatur, Beacon, etc.
11. Der Türantrieb kann so konfiguriert werden, dass ein reibungsloser und geräuschloser Betrieb möglich ist.

### **So bereiten Sie die Installation vor:**

Wenn Sie die Flügel der Tür lockerer haben, dann stellen Sie den Antrieb so niedrig wie möglich (ca. bis zu 1/3 bis zur Hälfte der Höhe), um eine Verformung der Flügel am Stützdruck zu vermeiden

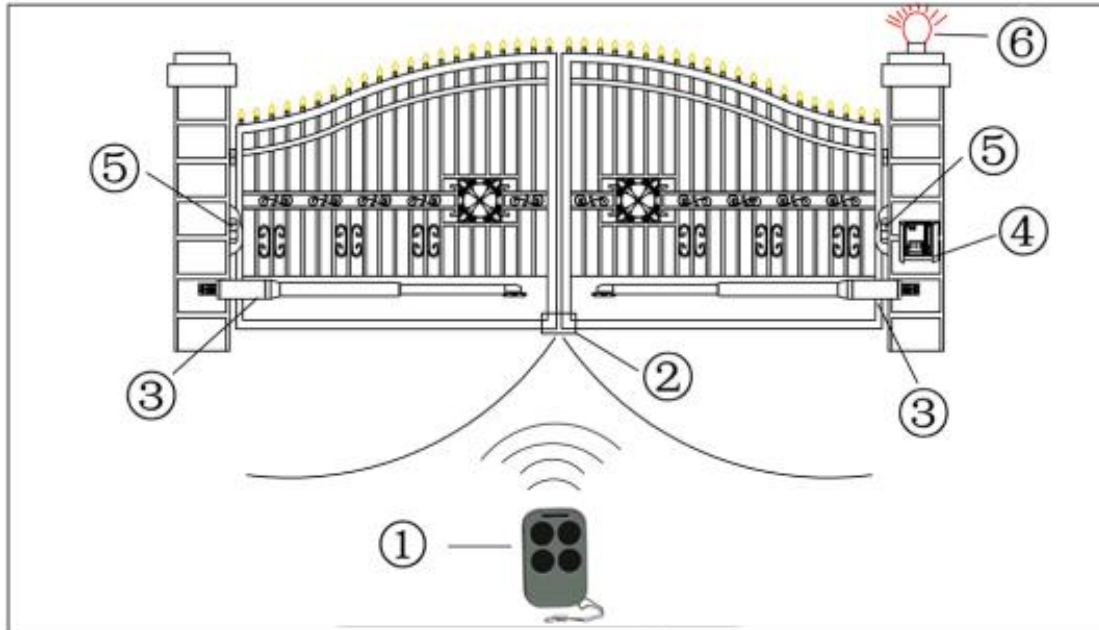

Rev. 4

1. Fernbedienung
2. Gummistopp
3. Türantriebsmotor
4. Steuerbox
5. Elektrischer Sensor der Fotozelle
6. Beacon

Fixieren Sie das Laufwerk wie unten gezeigt und entsprechend dem erforderlichen Öffnungswinkel und den Abmessungen in der Tabelle (Innenöffnung). Bewahren Sie bei der Montage des Halters die vom Tisch angegebenen Abmessungen auf. Wenn Sie eine Dimension z.B. aufgrund eines Hindernisses reduzieren, funktionieren die Antriebe nicht reibungslos. Es ist wichtig, dass der Antrieb mit dem maximal möglichen Kolbenauszug (mindestens 29cm) arbeitet

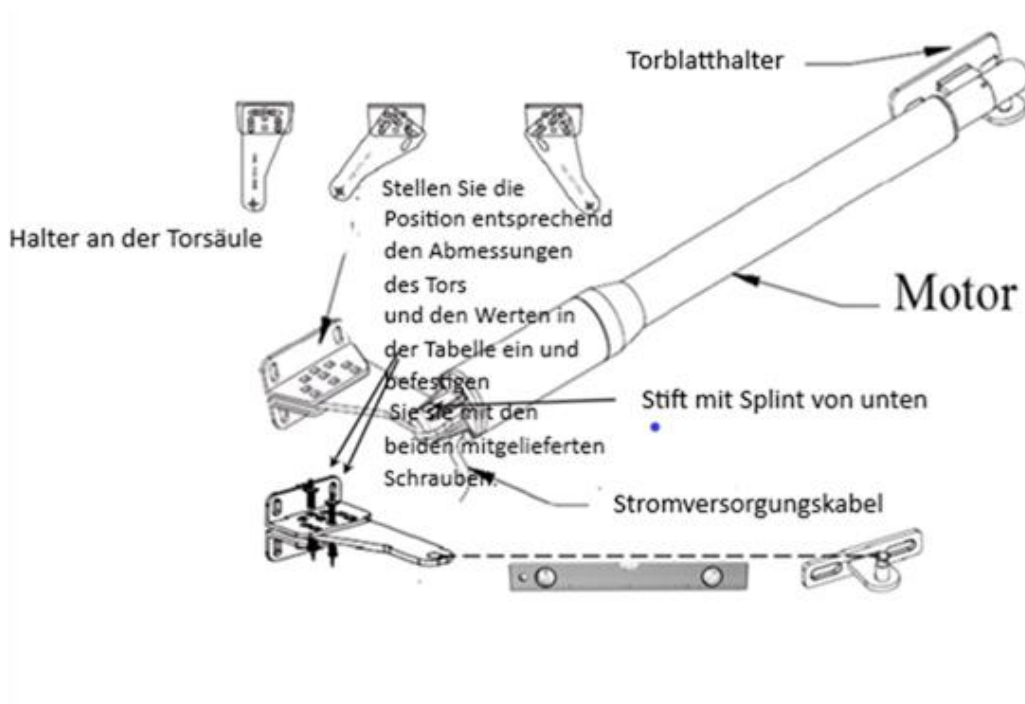

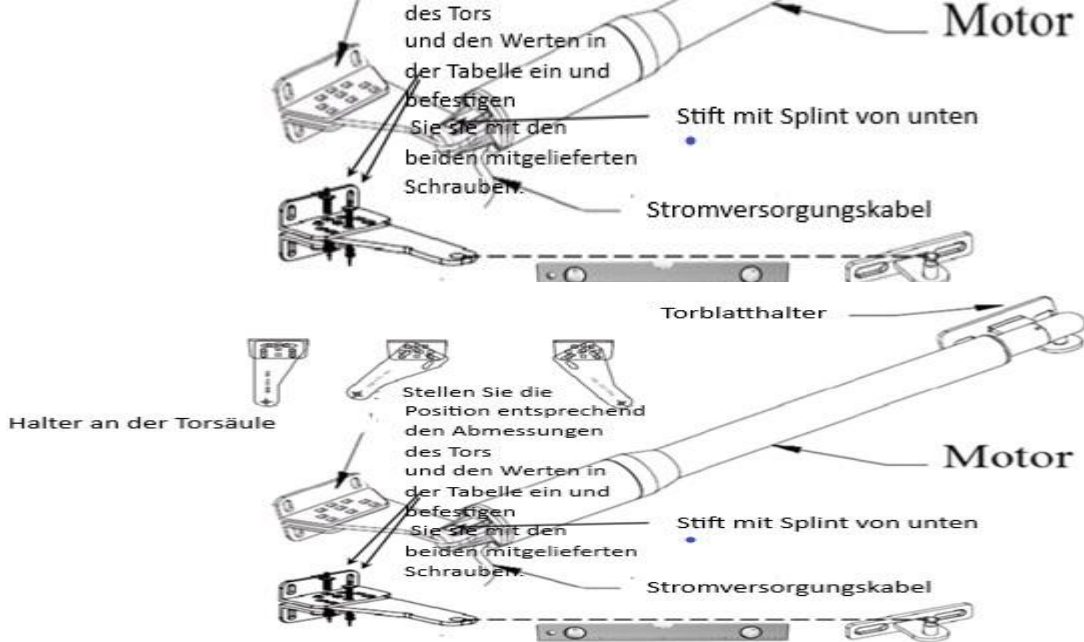

Wenn die Position des Halters nicht auf den Pfosten passt, kürzen Sie den Halter oder machen Sie eine Tasche im Pfosten mit genügend Platz für den Halter und das Laufwerk. Stellen Sie den Halter am Metallpfosten ein - kürzen oder ersetzen Sie ihn durch Flachstahl mit der gleichen Kraft wie erforderlich.

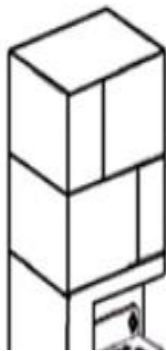

Best Practice Bohren von Löchern mit einem Durchmesser von 14 mm gemäß Halter und Abdichten von Gewindestangen mit einem Durchmesser von 10 mm



Überprüfen Sie den korrekten Stangenabstand, indem Sie die angeschraubte Halterung anbringen und nach dem Aushärten mit Muttern

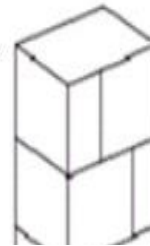

Wenn die Position des Halters nicht auf den Pfosten passt, kürzen Sie den Halter oder machen Sie eine Tasche im Pfosten mit genügend Platz für den Halter und das Laufwerk. Stellen Sie den Halter am Metallpfosten ein - kürzen oder ersetzen Sie ihn durch Flachstahl mit der gleichen Kraft wie erforderlich.



Best Practice Bohren von Löchern mit einem Durchmesser von 14 mm gemäß Halter und Abdichten von Gewindestangen mit einem Durchmesser von 10 mm und einer Länge von mindestens 120 mm mit einem chemischen Anker



Überprüfen Sie den korrekten Stangenabstand, indem Sie die angeschraubte Halterung anbringen und nach dem Aushärten mit Muttern festziehen.

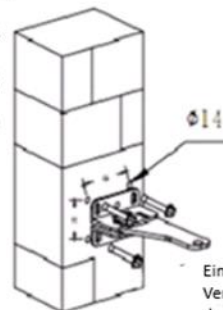

Kürzen Sie den Halter nach Bedarf und bohren Sie an der gewünschten Stelle des Stifts ein Loch mit einem Durchmesser von 10 mm.

Eine Verankerung mit den mitgelieferten Dübeln ist ebenfalls möglich.

1g mit ten

Nach der Montage der Halterungen an den Säulen, beginnen Sie mit der Installation des Laufwerks auf der Seite, wo Sie separate Steuerung eines Flügels (Motor 2) wollen. Stecken Sie den Antrieb in den Halter (**fig.c**) und schließen Sie es an das Steuergerät nach **abb.f**) Verdrahtung an. Befestigen Sie auf der anderen Seite des Antriebs den Türflügelhalter und befestigen Sie ihn mit einem Verriegelungsschlüssel.

Passen Sie den Pfad des Flügels an. Öffnen Sie den Türflügel auf die gewünschte maximale Öffnungsposition. Befestigen Sie den vollständig einziehbaren Antrieb (mit eingelegtem Kolben) am Türblatt und schrauben Sie den Halter, machen Sie einen Make-up-Punkt mit kleinen Schweißnähten oder befestigen Sie ihn fest mit Klammern. Schalten Sie die Antriebskolbensteuerung in die max. Position ein - der Flügel wird geschlossen. Endgültige max. Öffnungsposition - der Kolbenauszug wird knapp über der Grenze sein, wo der Torflügel am Gummistopp sein wird. Die Strecke wird ein paar Cm gezogen werden. (Wenn Sie sich entscheiden, den Gummistopp der Flügel nicht zu verwenden, **folgen Sie Abb. e**) Der Kolben wird von der Elektronik ausgeschaltet, wenn er vom Gummistopp getroffen wird – nicht in der maximalen Position des Kolbens. Dies schafft ein unterstützendes Gerede von beiden Flügeln an der Haltestelle. Versuchen Sie, mit dem Controller zu öffnen und zu schließen. Wenn die Spur des geschlossenen Flügels über den Gummi-Stoppunkt um mehr als 100 mm hinausgezogen wird (das Problem, nur einen kleinen Teil des Auszugs des Antriebs zu verwenden), dann schieben Sie den Halter auf dem Pfosten weiter weg vom Flügelscharnier - dies wird den Öffnungswinkel des Flügels reduzieren (Sie müssen den Halter auf dem Flügel der Tür lösen und die Einstellung des Flügelwegs wiederholen).

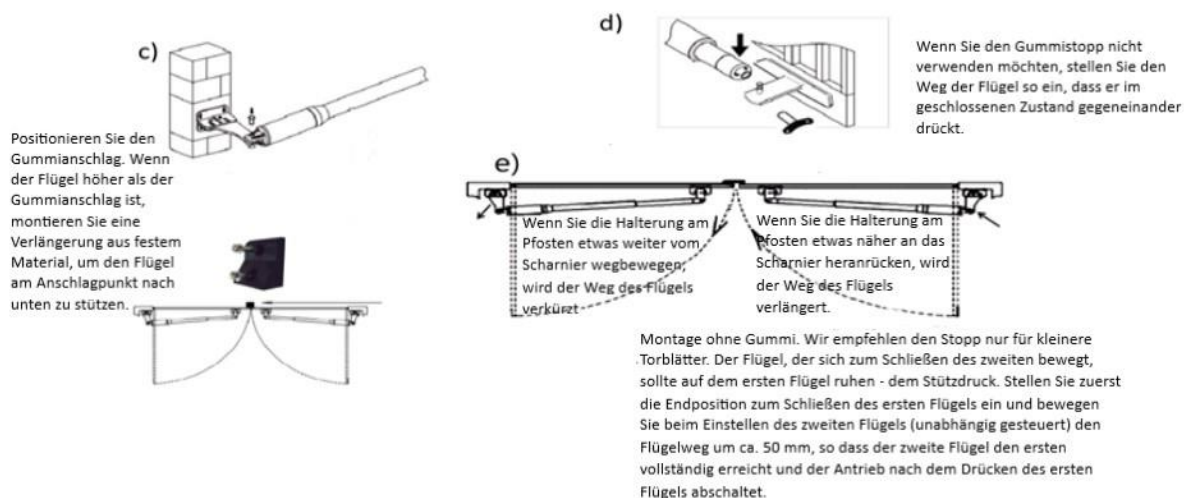

Wenn der Flügelweg kurz ist, schieben Sie den Halter auf dem Pfosten näher an die Flügelscharnierachse, wodurch der Öffnungswinkel erhöht wird. Testen Sie den Flügelweg gut und ziehen Sie dann die Schrauben fest oder schweißen Sie den Halter sowohl am Torflügel als auch am Pfosten, je nach Befestigungsmethode. Installieren Sie das zweite Laufwerk trotzdem.

## Inbetriebnahme und Einrichtung der Steuereinheit

Wenn die 230V Versorgungsspannung angeschlossen ist, leuchtet die blaue LED auf und ein Piepton ertönt - das Gerät mit der Grundeinstellung ist betriebsbereit. Der Vollfüll-Gate-Flügel muss auf eine höhere Leistung zum Herunterfahren und einen höheren langsamen Startwert eingestellt werden. Das Laufwerk sollte bis zu 5 Sek. nach dem Schließen des Flügels sein.

### Deaktivieren Sie einen weiteren Treiber hinzufügen

Drücken Sie lernen, die LED wird ausgehen, und dann drücken Sie die FernbedienungTaste, wenn die LED vier Mal blinkt, bedeutet dies, dass der Code erfolgreich gelernt hat und die digitale Anzeige wird die Fernbedienungsnummer anzeigen. Wenn es kein Remote-Empfängersignal innerhalb von 5s gibt, leuchtet die LED auf und dann wird der Code-Lernmodus beendet.

### Löschen Sie den

Code Drücken und halten Sie die 10s-Taste (LED aus), bis die LED leuchtet, was bedeutet, dass der Code erfolgreich gecleart wird.

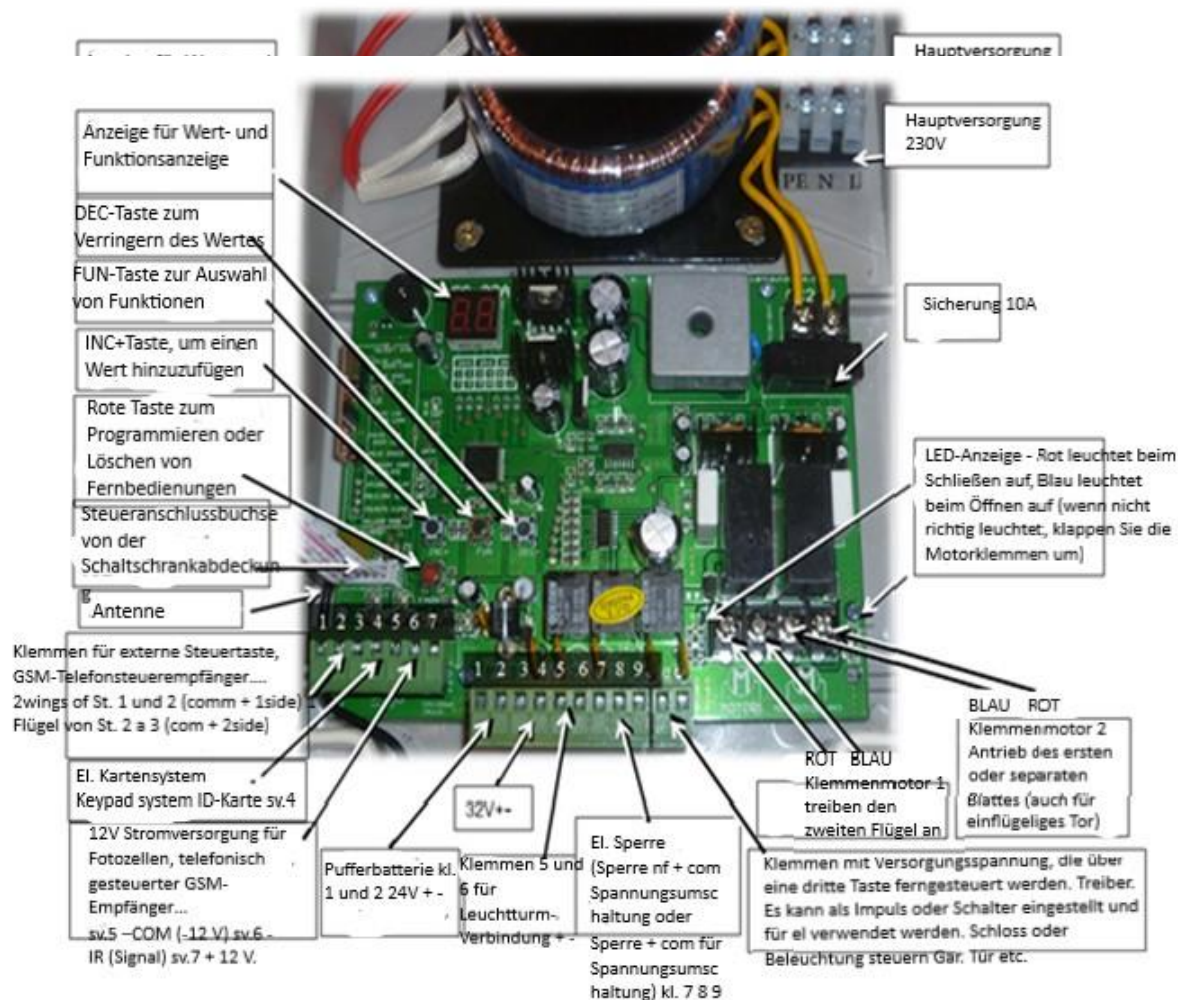

24 V/1A



Die Einstellungen:

Drücken Sie die FUN-Taste länger als 5 Sekunden - das Display leuchtet auf (ohne Manipulation erlischt es nach 20 Sekunden). Verwenden Sie die INC + - oder DEC- -Taste, um die Funktion auszuwählen, die Sie anzeigen oder ändern möchten, und drücken Sie dann die FUN-Taste, um den Wert anzuzeigen, und drücken Sie die INC + - oder DEC- -Taste, um die Werte zu ändern. Um den Wert zu speichern, drücken Sie die Taste FUN (ohne die Werte zu speichern, bleiben sie gleich).

P0 - Softstartlängenwert 0-6, optimaler Wert -2.

P1 - Motor 1 Einstellung der Kraft oder Empfindlichkeit bei langsam laufendem 0-20 optimalen Wert 6

P2 - Motor 2 Einstellkraft oder Empfindlichkeit im schnell laufenden 0-20 optimalen Wert 10

P3 - Motor 2 Einstellkraft oder Empfindlichkeit bei langsam laufendem 0-20 optimalen Wert 6

P4 - Motor 2 Einstellkraft oder Empfindlichkeit bei schnell laufendem 0-20 optimalen Wert 10

P5 – Hochgeschwindigkeitszeit optimalwert 5-8

P6 - automatische Schließzeiteinstellung für Kartenleserwert 0-99 Sek. (Bei Verwendung dieser Funktion empfehlen wir den Anschluss von Fotozellen)

P7 - Verzögerung eines Flügels beim Öffnen von 0-10 Sek

P8 - Verzögerung eines Flügels beim Schließen von 0-10 Sek

P9 - Wert für die automatische Schließzeit 0-99 Sek. (Bei Verwendung dieser Funktion empfehlen wir den Anschluss von Fotozellen)

PA - Umschalten der Funktion der Bake und der dritten Taste am Sender, die die separaten Klemmen steuert: Wert 00 - das Leuchtfeuer leuchtet weiterhin - sowohl während des Betriebs als auch bei geöffneten Flügeln (wichtig bei Verwendung automatisches Schließen)  
3. Taste steuert den Impuls - elektrische Verriegelung

Wert 01 - leuchtet nur auf, wenn der Flügelmotor der 3. Taste pulsiert Wert 02 - die Bake leuchtet noch - die 3. Taste wird als Schalter betätigt, z. B. zur Lichtsteuerung Wert 03 - leuchtet nur während des Betriebs, 3. Taste als Schalter

PC - Programmierung der Funktionstasten auf der Fernbedienung, 00 - keine Taste, 01 - nur für einflügeliges Gateway 02 - nur für beide Blätter, 03- für ein- und zweiblättrige Türen PO - Löschen, Total Reset - Zurück zu den ursprünglichen Einstellungen

Pb - Einstellung des Zeitreglers. Sperrsteuerungszeit bedeutet die Zeit, zu der wir die Sperre steuern können. "0" bedeutet Sperrsteuerzeit 0,5 s. "1" bedeutet Sperrsteuerzeit 5s. Jedes Mal, wenn Sie die INC + -Taste drücken und loslassen, erhöht sich die Zahl um 1. Jedes Mal, wenn Sie die DEC- -Taste drücken und loslassen, verringert sich die Zahl um 1. Drücken Sie die FUN-Taste, um die Daten zu speichern, wenn die Sperrzeit ausgewählt ist, und die Einstellung der Sperrzeit ist abgeschlossen.

Pd- Einstellung der Funktion von Photobutds, NO= 00 oder NC= 01. NC empfohlen

Fehlerbehebung:

Steuereinheit funktioniert nicht, reagiert nicht auf Steuerung - blaue LED leuchtet:

Überprüfen Sie, ob die 230-V-Stromleitung an das Gerät angeschlossen ist. Überprüfen Sie die Sicherung oder ersetzen Sie sie gegebenenfalls. Wenn die Sicherung erneut durchbrennt, wenden Sie sich an den Lieferanten

Torblattöffnung funktioniert nicht - blaue LED-Innenbeleuchtung leuchtet:

Stellen Sie sicher, dass die Versorgungskabel vom Bedienfeld zum Antriebsmotor nicht beschädigt sind und korrekt an die Klemmen im Steuergerät angeschlossen sind. Die Aktuatoren können sich nur in eine Richtung bewegen: Stellen Sie sicher, dass die Fotozellen gemäß den Anweisungen angeschlossen sind.

Die Elektronik trennt die Antriebe sofort nach dem Start: Erhöhen Sie die Werte P2 oder P4 der Ausschalteneinstellung nach dem Start im Schnelllauf Flügel nicht bis zum Ende öffnen oder schließen: Erhöhen Sie den Wert der Leistungseinstellung P1 (Motor1) oder P2 (Motor2) in Zeitlupe Fotozellen reagieren auf das Öffnen, anstatt das Tor zu schließen: Fehlerhafte verkabelte Antriebskabel. Die rote LED muss beim Schließen leuchten. Schließen Sie das Gerät gemäß den Anweisungen in Abb. Anschluss an Falsche Flügelreaktion auf die Steuerung: Stellen Sie sicher, dass die automatische Schließfunktion nicht eingeschaltet ist. Schließen von P9

Fernbedienung reagiert nicht: Wenn die blaue LED nicht leuchtet, ersetzen Sie die Batterie. Wenn es leuchtet, koppeln Sie den Controller gemäß den Anweisungen mit dem Steuergerät.

Wir empfehlen, den Gummistopp vor der Wintersaison mit Glycerin zu behandeln (oder Silica-Öl, Blue Donona...). Der Stellantrieb hat eine längere Lebensdauer, wenn Sie die Gewindestange des Stellantriebs einmal im Jahr mit WD-40-Spray schmieren. Lösen Sie den Antrieb von der Halterung am Flügel und an der Säule. Schieben Sie den Antrieb in entgegengesetzter Richtung in die Halterung an der Säule, sodass sich das untere Belüftungsloch oben befindet. Starten Sie den Antrieb so, dass der Kolben vollständig ausgefahren und gedreht ist. Sprühen Sie nun die Gewindestange bei laufendem Antrieb mit WD40-Fett durch die Entlüftungsöffnung. Schalten Sie den Antrieb mehrmals hin und her, um das Fett auf der Gewindestange zu verteilen.

### Technische Spezifikation

<b>Motorspannung und Leistung:</b> 24VDC 40W	<b>Energieversorgung:</b> 220VAC
<b>Drehzahl:</b> 200 RPM	<b>Fahrgeschwindigkeit:</b> 1,6 cm/s
<b>Max. Schulterlänge(Hub):</b> 300 mm	<b>Max.kontinuierliche Motorlaufzeit:</b> 5 min.
<b>Maximale Flügellänge :</b> 2,5 m	<b>Maximales Flügelgewicht:</b> 220 kg
<b>Betriebstemperatur:</b> -25°C bei +50°C	<b>Schutzklasse:</b> IP55, (IP 44 Steuerkasten)
<b>Max. Öffnungswinkel:</b> 110 Grad	<b>Antriebsgewicht:</b> 15 kg

### Anbieter:

STORAGE SERVIS s.r.o.

Ve Žlábku 1800/77

193 00 Prag 9

Czech Rep.

Mail: [storage@czech-storage.com](mailto:storage@czech-storage.com)

## Warnleuchte

Aus Sicherheitsgründen lesen Sie zuerst dieses Benutzerhandbuch.  
Stellen Sie vor dem Anschließen sicher, dass die Stromversorgung ausgeschaltet ist, das  
Produkt ohne Sicherung hergestellt wird;

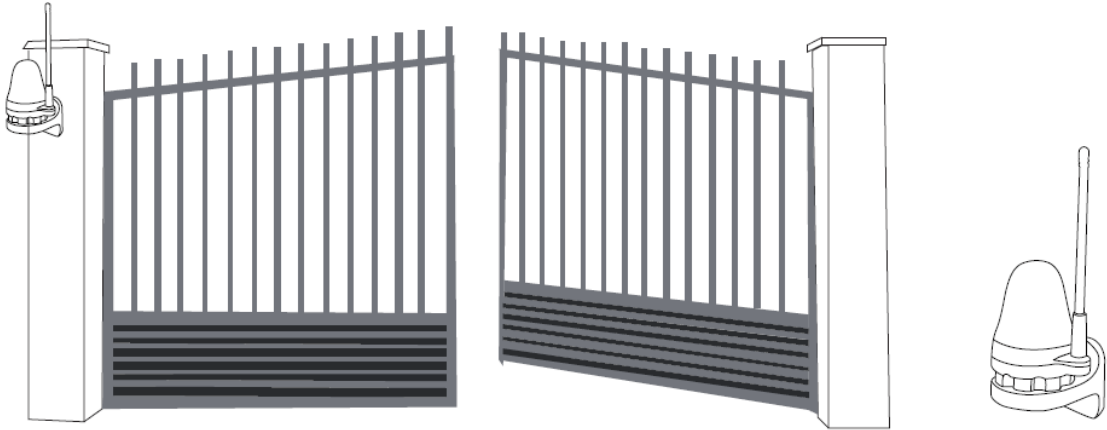

### Technische Daten

1. Arbeitsspannung: 12-230V AC / DC
2. Leistungsfähigkeit: <3W
3. Blitzfrequenz: 1HZ
4. Arbeitstemperatur: -20° + 60 °C
5. IP 54

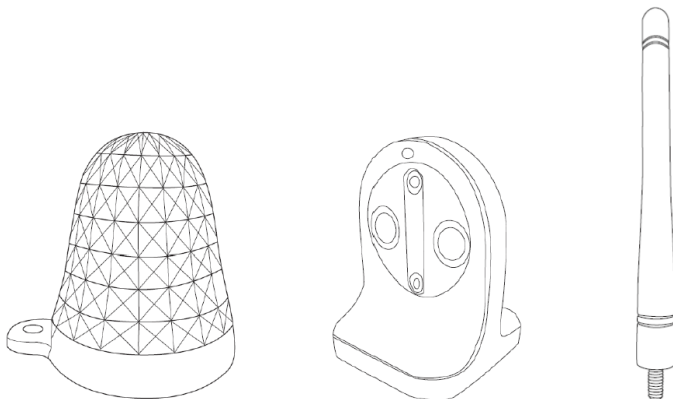

### Stromleitung

- 1, Klemme T 1 wird verwendet, um die Eingangsstromversorgung zu verbinden; die Arbeitsspannung ist 12-230V AC / DC.
- 2, Klemme TI 2 wird verwendet, um die Antenne des Hochfrequenzreglers zu verbinden, um den effektiven Arbeitsabstand zu verlängern.

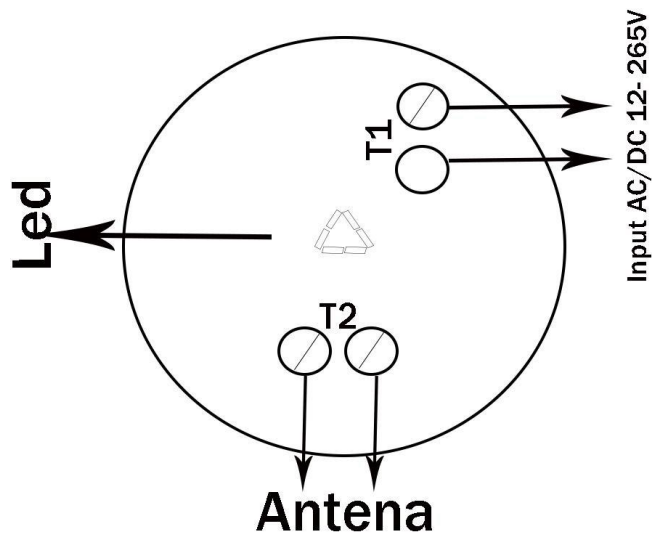

### Anweisungen

Wenn die Lampe eingeschaltet ist, blinkt die LED bei 1HZ (Standard).

SW1 ist ein Schalter zur Auswahl blinkender oder im Lampenmodus. CAP short verbindet 2 Pins; die Lampe befindet sich im Blinkmodus. Entfernen Sie die CAP von 2 Pins, die Lampe ist im Modus.

Seien Sie vorsichtig, die gesamte Platine enthält Hochspannungskomponenten. Überprüfen Sie immer, ob der Strom ausgeschaltet ist, bevor Sie die Abdeckung öffnen.

### Installation

Öffnen Sie das Paket; entfernen Sie die Produkte und das gesamte Zubehör. Demontage der Antenne durch Gegenwende im Uhrzeigersinn.

Markieren Sie mit dem Montageloch des Halters 2 Löcher an der Wand.

Bohren von zwei Löchern mit einem Durchmesser von 6 mm und ein Loch mit einem Durchmesser von 10 mm. Dann setzen Sie den Ausdehnungsknoten in die Löcher mit einem Durchmesser von 6 mm ein. Führen Sie die Drähte durch ein Loch mit einem Durchmesser von 10 mm.

Schieben Sie das Netzkabel und die Antenne durch die Löcher im Halter. Und befestigen Sie den Halter mit 4mm \* 30mm selbstschneidenden Schrauben an der Wand.

Führen Sie das Netzkabel und die Antenne durch die Kabellöcher an der unteren Basis und befestigen Sie die untere Basis mit den mitgelieferten 4 mm \* 10 mm Schrauben am Halter.

Schließen Sie den Draht und die Antenne an die richtigen Klemmen an.

Geben Sie die Abdeckung zurück und stellen Sie sicher, dass die Abdeckung mit der unteren Basis frei von Lücken ist.

Schrauben Sie dann die Antenne und drehen Sie sie im Uhrzeigersinn, um sie fest zu ziehen.

Installieren Sie den Halter und die Lampe immer senkrecht zum Boden. Horizontale Installation kann dazu führen, dass Regen in die Lampe zu bekommen und das Brett beschädigen.

Anschließen an das Steuergerät an die Klemmen gemäß den Anweisungen der Steuereinheit

## **FOTOZELLE**

Fotozelleneinheiten können mit den mitgelieferten Ecken und Schrauben an einem Pfosten verschweißt oder verschraubt oder direkt an der Wand montiert werden. Verbindungskabel können je nach Verwendung durch die Rückseite oder den Boden der Box wieder angeschlossen werden. Bitte lesen Sie dieses Handbuch vor der Installation sorgfältig durch. Die Fotozelle ist ohne Sicherung, also stellen Sie sicher, dass der Strom vor der Installation ausgeschaltet ist.

### **Inhalt des Pakets:**

Fotozellensender mit Gummidichtung  
Fotozellenempfänger mit Gummidichtung  
Selbstschneidende Schrauben  
Erweiterungsstecker  
Schrauben mit Stift

### **TECHNISCHE DATEN:**

Stromversorgung: AC / DC 12-24V  
Arbeitsstrom: Konverter:  $\leq 30$  mA;  
Betriebsstrom: Wandler:  $\leq 30$  mA; Empfänger:  $\leq 50$  mA  
Wellenlänge: 890 nm  
Reichweite: 12M  
Ausgang des Empfängerkontaktrelais: Max. 1A bei 24 V DC  
Die Betriebstemperatur: -20 + + 70 °C

N.C. oder N.O. Sie kann mit dem Jumper an der Fotozelle des Empfängers eingestellt werden  
Schutzart: IP54

### **INSTALLATION**

Fotozelle sollte in einer Höhe von mehr als 20 cm über dem Boden installiert werden. Der Abstand zwischen Sender und Empfänger sollte mehr als 50 cm betragen.

Der Benutzer sollte Fotozelle außerhalb direkter Sonneneinstrahlung oder einer anderen starken Lichtquelle installieren, um sie jederzeit funktionsfähig zu halten. Installieren Sie keinen anderen Infrarotsender in einem effektiven Abstand vom Empfänger. Verwenden Sie diese Fotozelle nicht für Installationen, in denen zwei oder mehr Fotozellen parallel und nahe beieinander installiert sind.

### Installation

1. Entfernen Sie die Gummidichtung auf der Rückseite des Geräts und verwenden Sie sie als Vorlage, um die drei Schraubenlöcher zu markieren (siehe Abb. 2).
2. Bohrlöcher (siehe Abb. 5 für Bohrdetails).
3. Öffnen Sie die Fotozellenbox, indem Sie die Boxumlage um etwa 1 cm bewegen und dann die Abdeckung anheben, um die Innenseite des Kastens zu öffnen (siehe Abb. 3).
4. Befestigen Sie die Dichtung an der Rückseite der Basis der Box und schrauben Sie dann die Box mit den mitgelieferten Schrauben und ohne Leitungen an die Wand (siehe Abb. 7).
5. Schließen Sie die Klemmenbox gemäß den folgenden Verdrahtungsanweisungen an. Hinweis: Wenn Sie die Fotozellplatte beim Einstecken aus der Basis entfernen müssen, gehen Sie wie folgt vor: Wenn die Verbindung abgeschlossen ist, legen Sie die Platte wieder in die Box (siehe Abb. 4, Abb. 6).

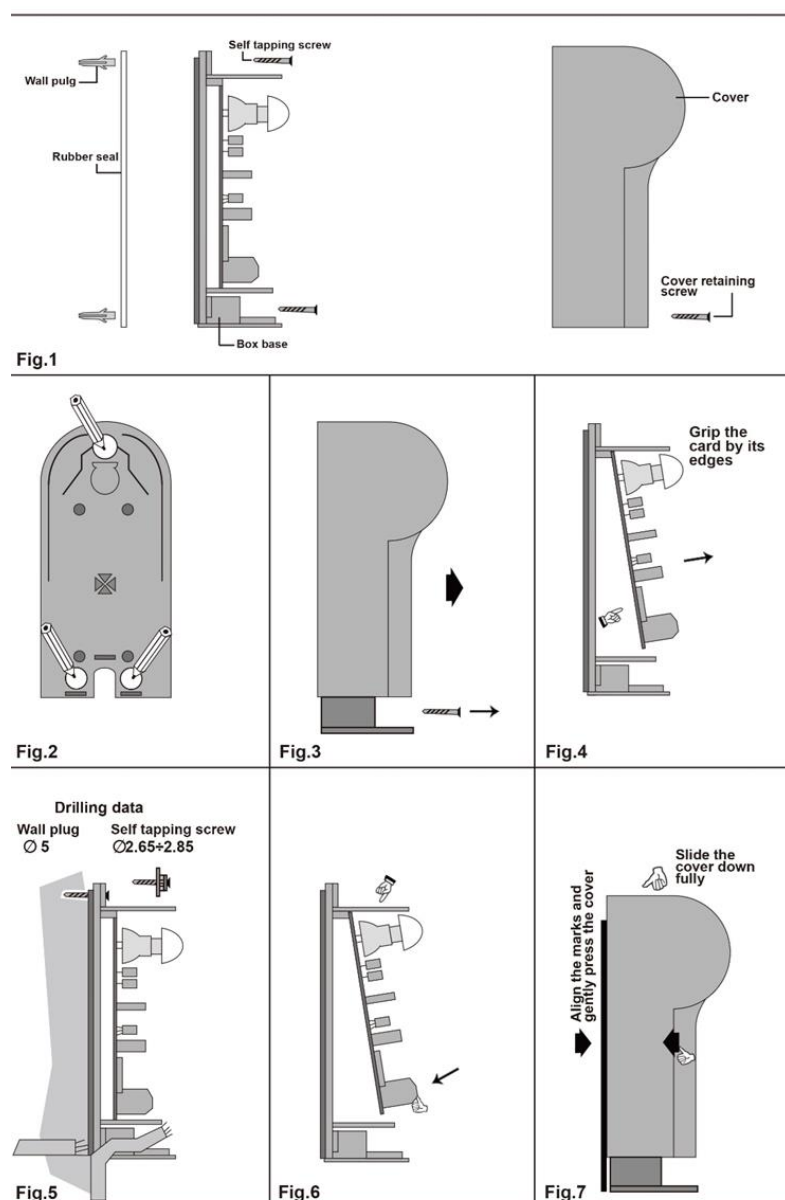

Gehen Sie vorsichtig mit der Leiterplatte und den Komponenten um. Drücken Sie nicht auf die Platine. Verwenden Sie keine Werkzeuge. Andernfalls können die Fotozellen beschädigt werden.

### Stromleitung

Schließen Sie das Gerät gemäß dem Schaltplan in der folgenden Abbildung an. Stellen Sie N.O. oder N.C. Steuerung über einen Jumper an der Fotozelle des Empfängers siehe Abbildung unten. Befolgen Sie immer die Anweisungen zum Anschließen der Steuereinheit, an die Sie die Fotozellen anschließen.

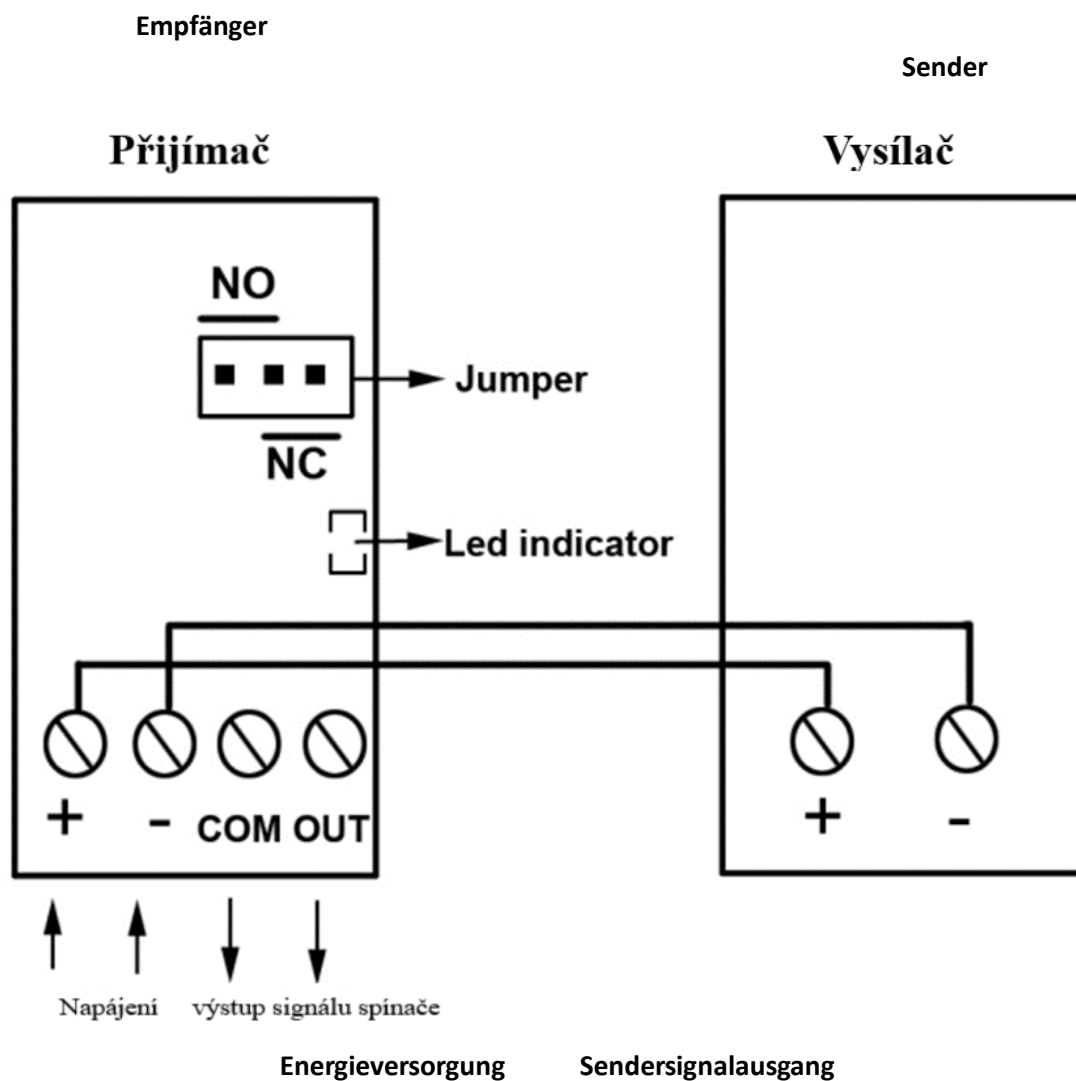

Wenn die Verbindung abgeschlossen ist, überprüfen Sie die Ausrichtung zwischen Sender und Empfänger, um sicherzustellen, dass die Fotozelle effizient funktioniert. Wenn der Benutzer nach der richtigen Verbindung eingeschaltet wird, erkennt er, dass die LED leuchtet (die N.O. über den Jumper einstellt) oder ausgeht (setzt N.C. über den Jumper), wenn die Einheiten richtig ausgerichtet sind.

**WICHTIG: VERWENDEN SIE DEN RICHTIGEN KABELTYP.** Kabel sollten einen Querschnitt von mindestens 0,5 mm haben.

**Kontakt:**

**STORAGE SERVICE s.r.o.**

**Ve Žlábku 1800/77**

**193 00 Prag 9**

**Czech rep.**

**tel: 00420 281 922 910**

**mail: [storage@czech-storage.com](mailto:storage@czech-storage.com)**